



Заявка для участия в отборе
проектов «TuganQala» в поселке
Октябрьский Республики Казахстан

Устройство «Аллея Славы» в поселке
Октябрьский.

Направление развития общественной инфраструктуры: сооружение, ремонт и благоустройство объектов исторического и культурного наследия (памятников, природных объектов, уникальных ландшафтов и др.)

Проектная команда:

1. Вальтер Н.М

2022 г.

П.Октябрьский

Заявление о допуске проекта к голосованию

1. НАИМЕНОВАНИЕ ПРОЕКТА (ДАЛЕЕ - ПРОЕКТ: УСТРОЙСТВО «АЛЛЕЯ СЛАВЫ» В ПОСЕЛКЕ ОКТЯБРЬСКИЙ.
2. МЕСТО РЕАЛИЗАЦИИ ПРОЕКТА: ГОРОД ЛИСАКОВСК ПОСЁЛОК ОКТЯБРЬСКИЙ ПАРК МЕЖДУ УЛИЦАМИ УРАЛЬСКАЯ И АЛМАТЫ.
3. ОПИСАНИЕ ПРОЕКТА: «
 - 3.1 Тип проекта: сооружение, ремонт и благоустройство объектов исторического и культурного наследия (памятников, природных объектов, уникальных ландшафтов и др.)
 - 3.2 Описание проблемы, на решение которой направлен проект:

В современном мире заметно ослабло понимание исторической действительности. Данный проект направлен именно на молодое поколение. В проекте примут участие жители поселка, все те, кому не безразлична наше историческое прошлое и подвиги наших дедов, сражавшихся на полях ВОВ. Социальная значимость проекта заключается в привитии молодежи и будущим поколениям чувства патриотизма и сохранении исторической памяти нашего народа.

Данная «Аллея Славы» станет местом гордости и скорби нашего поселка. Именно здесь будет коваться патриотический дух молодежи, и приходит осознание цены победы в самой страшной и кровопролитной войне.

Этот мемориал посвящен подвигам наших ветеранов, которые служили на благо Отчизны и были примером образца, доблести и чести.

Краснооктябрьское бокситовое рудо управление формировалось в 50 е годы, то есть в послевоенные годы. Люди, стоявшие у истоков этого предприятия, дали этот импульс силы, и ответственности. Это были ветераны войны, которые выжили на страшной войне, а вернувшись, домой восстанавливали разрушенную экономику страны.

История нашего посёлка Октябрьский началась в далёком 1950 году.

После второй мировой войны заводы Урала нуждались в сырье. В 1946 на территории Кустанайской области КазССР начинается геологоразведка.

2 октября 1950 года Козырёвское Рудуправление начало свою деятельность, и стало было первенцем металлургической промышленности в Кустанаской области. Благодаря именно этому предприятию и вокруг него стал строиться, наш рабочий посёлок.

В соответствии с постановлением Совета Министров СССР от 30 июня 1950 года и приказом Министерства чёрной металлургии СССР № 579 от 9 августа на базе Козырёвского месторождения, как наиболее доступного и представительного, было организовано рудоуправление. Оно вошло в состав Государственного союза Уральского железорудного треста «Уралруда». История Краснооктябрьского бокситового рудоуправления началась с разработки другого полезного ископаемого: железной руды. Боксит стали отгружать 1958 г. и в первый год отгрузили всего 15.7 т, но с каждым годом темпы наращивались.

Первый ковш грунта из будущего карьера взяли машинисты экскаватора И.Милованов, М.Половников 9 мая 1951 г. И добытая руда, которую потом сортировали в сорокаградусный мороз вручную, так как не было фабрики по дроблению, для сортировки была доверена ветеранам войны С. Ергалиеву, И.Жестовскому, Г. Вожжову, И. Худякову, А. Шахматенко, А. Фоменко, И. Яремчуку, В. Зеленкову.

Именно этим людям и будет посвящён этот мемориал. Тем, кто мужественно воевал и доблестно трудился.

И ещё одно предложение написать фамилии тех ветеранов ВОВ которые переехали в наш посёлок уже после выхода на пенсию. Переехавших к нам из близлежащих сёл.

3.3 Виды расходов по реализации проекта:

№ п/п	Виды работ (услуг)	Полная стоимость (тенге)	Описание
1	Ремонтно-строительные работы (в соответствии со сметой)	1 640 387,00	Реперы. Установка на прямых участках НР Фундаменты железобетонные монолитные сложные. Устройство НР Облицовка полированными плитами толщиной 30 мм из мрамора или травертина при числе плит в 1 м2 до 6 НР = Облицовка полированными плитами толщиной 20 мм из гранита при числе плит в 1 м2 до 6 НР = 80 % Гравировка букв
2	Приобретение материалов (кроме тех, которые учтены в строке	430 457,00	Плитка из травертина облицовочная ГОСТ 9480-2012 толщиной 30 мм

	«ремонтно-строительные работы»)		Вода техническая-6,0 Смесь сухая клеевая СТ РК 1168-2006 усиленная для плитки - 11 915,00 Смесь сухая для затирки швов плиток СТ РК 1168-2006 серая -1 707,00 Смесь сухая - цементная, наливной пол для первоначального выравнивания СТ РК 1168-2006 М150- 5 460,00 Цемент- 50 000, Ветошь-44,00
3	Приобретение оборудования (кроме того, которое учтено в строке «ремонтно-строительные работы»)		
4	Приобретение услуг	149 990	Аренда техники и доставка
5	Прочие расходы	666 250,20	Резерв на удорожание и непредвиденные расходы
	Итого	2 887 084,20	

3.4 Ожидаемые результаты:

создать условия для воспитания у молодёжи любви к своей малой родине. Военно-патриотическое воспитание молодёжи. Реализация программы «Рухани Жаңғыру». Пропаганда краеведения.

Сохранение в памяти бессмертного подвига советского народа над фашизмом;

-Воспитание патриотизма у молодого поколения

4. ПОЛЬЗОВАТЕЛИ ПРОЕКТА:

Всё население посёлка: рабочие КБРУ, школьники, воспитанники детского сада, служащие госучреждений, пожилые.

Число прямых пользователей (человек): 3500.

5. ЭКСПЛУАТАЦИЯ И СОДЕРЖАНИЕ ОБЪЕКТА ОБЩЕСТВЕННОЙ ИНФРАСТРУКТУРЫ, ПРЕДУСМОТРЕННОГО ПРОЕКТОМ НА ПЕРВЫЙ ГОД:

№ п/п	Расходы по эксплуатации и содержанию объекта общественной инфраструктуры, предусмотренного проектом	Бюджет акимата, тенге	Денежные средства организации (физических лиц), тенге	Итого, тенге
1	Уборка и расчистка территории дворником	60000		720000
2	Текущий косметический ремонт (покраска, проверка технического состояния)	60000		720000
3	Приобретение: фасадная краска 10 л	1500		1500
...	Кисть малярная флейцевая - 1	300		300
	Кисть макловица малярная - 1	1020		1020
	Всего			1442820

(описание необходимых расходов на эксплуатацию и содержание объекта общественной инфраструктуры, предусмотренного проектом, на следующий год после завершения проекта, с указанием источников предоставления необходимых ресурсов. Например, заработная плата, текущий ремонт, расходные материалы и т.д.)

6. ПЛАНИРУЕМЫЙ СРОК РЕАЛИЗАЦИИ ПРОЕКТА: 30 ДНЕЙ

7. К ЗАЯВЛЕНИЮ ПРИЛАГАЮТСЯ ДОКУМЕНТЫ (КОПИИ ДОКУМЕНТОВ, ЗАВЕРЕННЫЕ В УСТАНОВЛЕННОМ ПОРЯДКЕ, ОФИЦИАЛЬНЫМ ДОЛЖНОСТНЫМ ЛИЦОМ ИЛИ ЗАЯВИТЕЛЕМ):

1. Краткая аннотация проекта – на 1 л.
2. Фотографии и снимки места размещения объекта – на 2 л.
3. Технический проект – на 5 л.
4. Копии документов, заверенные представителем акимата района или другим уполномоченным в установленном порядке должностным лицом, подтверждающие право государственной собственности – на 1 л.
5. Документы, подтверждающие стоимость проекта – на 1 л.
6. Согласие с ограничением ответственности – на 1 л.

7. Эскизы (рисунки), характеризующие внешний вид и функциональность объекта – на 2 л.

8. Описание функциональности объекта, вариантов его использования – на 1 л.

(перечень документов, прилагаемых к заявлению с указанием числа листов)

Всего на 19 листах.

8. СВЕДЕНИЯ О ПРОЕКТНОЙ КОМАНДЕ:

8.1 Заявитель: Вальтер Наталья Михайловна;

(Ф.И.О. полностью)

8.2 состав проектной команды:

Вальтер Наталья Михайловна



(подпись заявителя)

Контактный телефон: 87056674928; +77758423774.

Эл.почта: Natalyawalter1973@gmail.com;

Почтовый адрес: город Лисаковск посёлок Октябрьский, ул. М. Горького д.37, кв. 2, индекс 111203

Дата: 21 октября 2022 года

Краткая аннотация о проекте для размещения
на титульной странице для голосования
на Портале проекта
«УСТРОЙСТВО «АЛЛЕЯ СЛАВЫ» В ПОСЕЛКЕ
ОКТЯБРЬСКИЙ.»

«Аллея славы» будет располагаться в парке по улице Уральская.

Центральный объект «Аллея славы» мемориал. Который состоит из 4 мраморных плит в виде книги со списком ветеранов войны, проживавших в посёлке:

- 1 центральная плита, на которой будет написан слоган или цитата от благодарных потомков. И плита основание композиции, оно же место для возложения цветов.
- мемориальные плиты в виде книг с ФИО ветеранов ВОВ, первостроителей нашего поселка. Примерно 82 человека. Мрамор чёрный, надписи золотом.

Между ними небольшая стела для надписи цитаты. От благодарных потомков благодарных потомков...

Низкий поклон вам, солдатам прошедшие войну.

В парке расположена стела погибшим воинам в годы ВОВ и «Алея славы» будет логическим продолжением и выглядеть как полный комплекс.

Родственники ветеранов, которые проживают в посёлке, смогут приходить в парк, чтобы почтить память своих славных предков, победителей и созидателей.

Фотографии и снимки места размещения объекта со спутника

1. Парк

distance:
61 yards (56 metres)

Расчет площади по карте

новый расчет

Режим Карты

Вид со Спутника

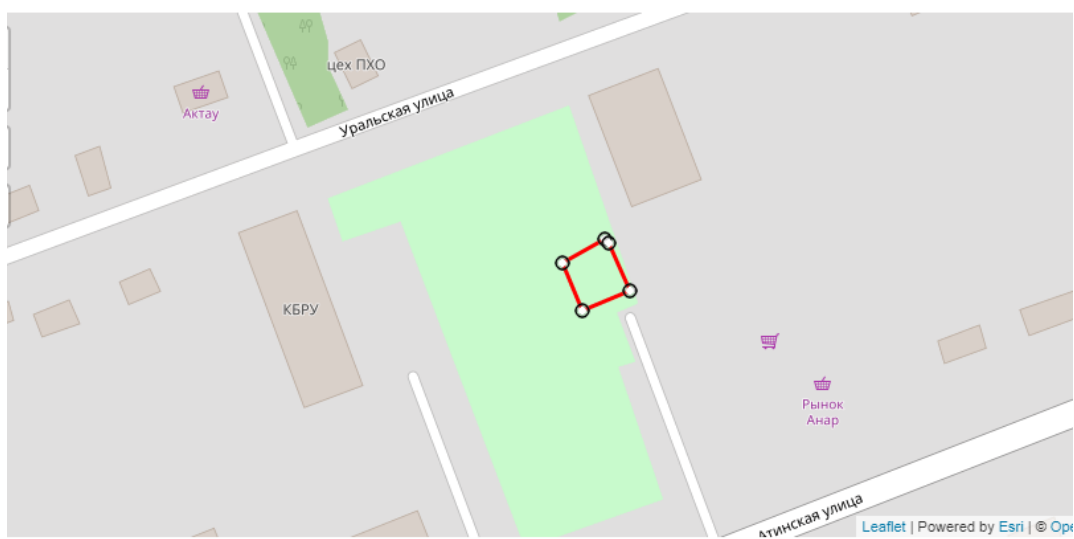



Технический проект «УСТРОЙСТВО «АЛЛЕЯ СЛАВЫ» В ПОСЕЛКЕ ОКТЯБРЬСКИЙ.»

1. Описание и общие характеристики создаваемого объекта общественной инфраструктуры
 УСТРОЙСТВО «АЛЛЕЯ СЛАВЫ» В ПОСЕЛКЕ ОКТЯБРЬСКИЙ.
 Между улицами Уральская и Алматы

2. Расчет ориентировочной стоимости реализации проекта

Формула расчета итоговой стоимости проекта

Общая сумма расходов по пунктам 1-5 + 30% от общей суммы расходов по пунктам 1-5 = итоговая общая стоимость проекта

Проверка

Дополнительные работы и затраты (резерв-прочие) должен составлять не менее 22% от итоговой стоимости проекта, но не более 2 000 000 тенге.

НДС

Всё оборудование, материалы, работы и т.д. считаем с учетом НДС

№	Наименование вида материала, оборудования, работ	Характеристики (функциональные, технические, качественные эксплуатационные)	Единица измерения	Количество, объем единицы	Стоимость единицы. тыс. тенге	Ссылка на источник, подтверждающий стоимость единицы или комплекса единиц	Общая стоимость, тыс. тенге, (в т.ч. НДС 12%)
1	Раздел 1. Подготовительные, земляные и общестроительные работы						
1.1	Материалы (Приобретение общестроительных материалов, тары, инструмента для общестроительных работ, включая коммуникации)						
1.1.1	Реперы. Установка на прямых участках НР = 110 %		км пути	0,2	163780		32756

№	Наименование вида материала, оборудования, работ	Характеристики (функциональные, технические, качественные эксплуатационные)	Единица измерения	Количество, объем единицы	Стоимость единицы. тыс. тенге	Ссылка на источник, подтверждающий стоимость единицы или комплекса единиц	Общая стоимость, тыс. тенге, (в т.ч. НДС 12%)
	Фундаменты железобетонные монолитные сложные. Устройство НР = 110 %		м3 бетона в конструкции	3,7	123660		457542
	Арматура ГОСТ 10922-2012. АIII / А400С / А500С диаметр 12мм. Прайс Костанай 31.03.2021 ТОО "МЕТАЛЛСЕРВИС"		т	0,1047	372601		39014
	Поверхности. Облицовка полированными плитами толщиной 30 мм из мрамора или травертина при числе плит в 1 м2 до 6 НР = 80 %		м2 поверхности облицовки	17,66	18113		319875
1.1.2	Плитка из травертина облицовочная ГОСТ 9480-2012 толщиной 30 мм		м2	17,66	15360	https://market.kz/dom-dacha/remont-stroitelstvo/stroymaterialy/k	271257

№	Наименование вида материала, оборудования, работ	Характеристики (функциональные, технические, качественные эксплуатационные)	Единица измерения	Количество, объем единицы	Стоимость единицы. тыс. тенге	Ссылка на источник, подтверждающий стоимость единицы или комплекса единиц	Общая стоимость, тыс. тенге, (в т.ч. НДС 12%)
	Поверхности. Облицовка полированными плитами толщиной 20 мм из гранита при числе плит в 1 м2 до 6 НР = 80 %		м2 поверхности облицовки	4,02	18113		72814
	Плитка из гранита облицовочная ГОСТ 9480-2012		м2	4,02	12 700	https://kurty.kz/catalog/	51054
1.1.3	Гравировка букв			800	300	https://granit-art.ru/gravernye-raboty/gravirovka-bukv.html	240000
1.1.4	Вода техническая		м3	0,462	15,00		6,00
1.1.5	Смесь сухая клеевая СТ РК 1168-2006 усиленная для плитки		кг	133,875	89,00		11 915,00
1.1.6	Смесь сухая для затирки швов плиток СТ РК 1168-2006 серая		кг	13,125	130,00		1 707,00
1.1.7	Смесь сухая - цементная, наливной пол для первоначального		кг	72,8	75,00		5 460,00

№	Наименование вида материала, оборудования, работ	Характеристики (функциональные, технические, качественные эксплуатационные)	Единица измерения	Количество, объем единицы	Стоимость единицы. тыс. тенге	Ссылка на источник, подтверждающий стоимость единицы или комплекса единиц	Общая стоимость, тыс. тенге, (в т.ч. НДС 12%)
	выравнивания СТ РК 1168-2006 М150						
1.1.8	Ветошь		кг	0,3708	119,00		44,00
1.1.9	Цемент		кг	250,0			50 000,00
1.3	<i>Транспорт (Затраты на транспорт, хранение, погрузку и выгрузку общестроительных материалов, тары, инструмента для общестроительных работ, включая коммуникации)</i>						
1.3.1	Аренда техники	Погрузчик-экскаватор	час	10	4000	https://www.olx.kz/d/obyavlenie/uslugi-spetstehniki-IDmIpRp.html?reason=extended_search_extended_category	40 000
1.3.2.	Аренда техники	Самосвал	час	10	4000	https://www.olx.kz/d/obyavlenie/uslugi-spetstehniki-IDmIpRp.html?reason=extended_search_extended_category	40 000
1.3.3.	Доставка оборудования и материалов	Доставка оборудования и материалов	Ед.	3	23330	https://www.olx.kz/d/obyavlenie/uslugi-spetstehniki-IDmIpRp.html?reason=extended_search_extended_category	69 990

№	Наименование вида материала, оборудования, работ	Характеристики (функциональные, технические, качественные эксплуатационные)	Единица измерения	Количество, объем единицы	Стоимость единицы. тыс. тенге	Ссылка на источник, подтверждающий стоимость единицы или комплекса единиц	Общая стоимость, тыс. тенге, (в т.ч. НДС 12%)
1.4	Вывоз мусора (Необходимо учесть возможность сдачи на металлолом)						
1.4.1							
1.6	Общестроительные работы (Планировка территории, возведение, расширение, монтаж пандусов, бордюры, брусчатки, типовых строительных конструкций, зданий и сооружений, работы по возведению фундаментов и опорных конструкций под оборудование, дорожные работы, работы по благоустройству. Ссылки на источник информации о ценах. НДС, выделяется отдельно)						
1.6.1	Предварительные и монтажные работы	Разметка территории, расчистка выбранного участка, уборка мусора, демонтаж ненужных объектов, выравнивание участка под тротуар, доставка материала в зону строительства тротуара, установка опор освещения, бетонирование, монтаж светильников, монтаж и подключение кабеля освещения	Человеко-часы	100	2000	Rascenki.rz	200 000
1.6.2.	Укладка дорожки (брусчатки) бордюры	Работы по подготовке грунта, расстановка маяков по уровню, доставка материала, установка бордюры, наполнение техническим слоем под	м ²	200	1587	https://www.olx.kz/d/obyavlenie/bruschatka-bordyur-porebrik-peskoblok-IDI5yDk.html	317400

№	Наименование вида материала, оборудования, работ	Характеристики (функциональные, технические, качественные эксплуатационные)	Единица измерения	Количество, объем единицы	Стоимость единицы. тыс. тенге	Ссылка на источник, подтверждающий стоимость единицы или комплекса единиц	Общая стоимость, тыс. тенге, (в т.ч. НДС 12%)
		основание, выравнивание и вибротрамбование, укладка брусчатки, работы по корректировке и замечаниям заказчика					
Итого по разделу 1 (Сумма 1.1-1.6 (в т.ч. НДС 12%))							2 220 834,00
2	Раздел 2. Приобретение (изготовление) оборудования						
2.1	Оборудование (Приобретение специального оборудования или изготовление устройств, художественных композиций, экспонатов. Ссылки на источник информации о ценах. НДС, выделяется отдельно)						
Итого по разделу 2 (Сумма 2.1-2.2 (в т.ч. НДС 12%))							
3	Раздел 3. Озеленение территории						
3.1	Посадочный материал (Приобретение посадочного материала, грунта, других необходимых элементов для озеленения. Ссылки на источник информации о ценах)						
3.2	Работы по озеленению (Стоимость работ по озеленению территорий, планировке участка, контроль приживаемости и т.п.)						
Итого по разделу 3 (Сумма 3.1-3.2 (в т.ч. НДС 12%))							
4	Раздел 4. Сопутствующие работы и затраты						
4.1	Охрана строящегося объекта (Приобретение и работы по установке ограждений, освещения и указателей, физической охране)						
4.2	Экспертиза (Затраты на проведение экспертизы и согласование с ресурсонабжающими организациями. Специализированными учреждениями культуры, образования и др.)						
4.3	Информационные стенды (Разработка, изготовление и установка информационных указателей об объекте)						

№	Наименование вида материала, оборудования, работ	Характеристики (функциональные, технические, качественные эксплуатационные)	Единица измерения	Количество, объем единицы	Стоимость единицы. тыс. тенге	Ссылка на источник, подтверждающий стоимость единицы или комплекса единиц	Общая стоимость, тыс. тенге, (в т.ч. НДС 12%)
Итого по разделу 4 (Сумма 4.1-4.3 (в т.ч. НДС 12%))							
5	Раздел 5. Иные затраты						
5.1	Отдельные работы и затраты, которые не учтены в других разделах в связи со спецификой их проведения оплаты						
Итого по разделу 5 (Сумма 5.1 (в т.ч. НДС 12%))							
6	Итого по разделам 1-5 (Сумма по разделам 1-5 (в т.ч. НДС 12%))	Раздел 6. Сумма стоимости по разделам 1-5					2 220 834,00
7	Раздел 7. Дополнительные работы и затраты (резерв-прочие) (30% от суммы по п.6)						
7.1	Подготовка документации	1) Дефектная ведомость (При необходимости. Если есть конструкции или элементы, требующие ремонта) 2) Проект (Проектно-изыскательские работы. Проект производства работ и альбомы (эскизы) технических решений. При необходимости) 3) Смета (Локальный (объектный) сметный расчет, подготовленный для проверки компанией)					666 250,20
7.2	Удорожание	Удорожание работ и материалов вследствие естественного роста цен					
7.3	Непредвиденные работы и затраты	Скрытые работы, работы с осложнениями при проведении отдельных работ, ухудшение погодных условий и т.п.					
Итого по разделу 7 (в т.ч. НДС 12%)							666 250,20
8	Всего (Сумма по разделам 1-7, (в т.ч. НДС 12%))						2 887 084,20

№	Наименование вида материала, оборудования, работ	Характеристики (функциональные, технические, качественные эксплуатационные)	Единица измерения	Количество, объем единицы	Стоимость единицы. тыс. тенге	Ссылка на источник, подтверждающий стоимость единицы или комплекса единиц	Общая стоимость, тыс. тенге, (в т.ч. НДС 12%)
9	Проверка (сумма по разделу 7 должна составлять не менее 22% от суммы по п.8, но не более 2 000 000 тенге)	666 250,20 – 23% от 2 887 084,20					

Копии документов, заверенные представителем акимата района или другим уполномоченным в установленном порядке должностным лицом, подтверждающие право государственной собственности на объект общественной инфраструктуры

«ЛИСАКОВ ҚАЛАСЫ
ӘКІМДІГІНІҢ
ЖЕР ҚАТЫНАСТАРЫ
БӨЛІМІ»
МЕМЛЕКЕТТІК МЕКЕМЕСІ



ГОСУДАРСТВЕННОЕ
УЧРЕЖДЕНИЕ
«ОТДЕЛ ЗЕМЕЛЬНЫХ
ОТНОШЕНИЙ АКИМАТА
ГОРОДА ЛИСАКОВСКА»

111200 Қазақстан Республикасы,
Қостанай облысы,
Лисаков қаласы, Мир көнесі, 31
БСН 050140006060
тел/факс: 8 (71433) 3-32-34
E-mail: a.uspanova@kostanay.gov.kz

111200 Республика Казахстан,
Костанайская область,
г. Лисаковск, ул. Мира, 31
БИН 050140006060
тел/факс: 8 (71433) 3-32-34
E-mail: a.uspanova@kostanay.gov.kz

2010.0022 № 323-02-13

Акиму
п.Октябрьский
Бектанову Е.Т.

ГУ «Отдел земельных отношений акимата города Лисаковска» доводит до Вашего сведения следующее.

1. Согласно схеме аппарата акима поселка Октябрьский, строительство остановки планируется на участке, относящегося к землям государственной собственности. Обращаю Ваше внимание, что в указанной местности находится земельный участок АО «Алюминий Казахстана», предоставленный для обслуживания и эксплуатации промышленной площадки (кадастровый № 12-194-005-130).

В данном случае необходимо производить строительные работы в присутствии представителей АО «Алюминий Казахстана», в целях недопущения нарушения границ участка АО «Алюминий Казахстана».

Информация № 1 с ИС АИС ГЗК прилагается.

2. Согласно схеме аппарата акима поселка Октябрьский, строительство остановки планируется на участке, относящегося к землям государственной собственности.

Информация № 2 с ИС АИС ГЗК прилагается.

3. Согласно схеме аппарата акима поселка Октябрьский, строительство обелиска планируется на участке, относящегося к землям государственной собственности.

Информация № 3 с ИС АИС ГЗК прилагается.

4. Согласно схеме аппарата акима поселка Октябрьский, по запрашиваемым землям, протяженностью 239м. имеются оформленные участки, предоставленные для прокладки обслуживания коммуникаций. Обращаю Ваше внимание, что в указанной местности осуществление строительных работ на государственных землях, необходимо проводить в присутствии представителей коммунальных служб.

Информация № 4 с ИС АИС ГЗК прилагается.

5. Согласно схеме аппарата акима поселка Октябрьский, испрашиваемый участок по ул. Целинная находится на землях государственной собственности.

Информация № 5 с ИС АИС ГЗК прилагается.

6. Согласно схеме аппарата акима поселка Октябрьский, испрашиваемый участок находится на землях государственной собственности, относится к землям общего пользования.

Информация № 6 с ИС АИС ГЗК прилагается.

7. Согласно схеме аппарата акима поселка Октябрьский, испрашиваемый участок находится на землях государственной собственности.

Информация № 7 с ИС АИС ГЗК прилагается.

Руководитель
ГУ «Отдел земельных отношений
акимата города Лисаковска»

 **А. Успанова**

Файл Правка Вид Журнал Закладки Инструменты Справка

Начальная страница Mozilla... Карта Лисаковского со спутн... Google Карты... Публичная кадастровая ка... вис.г.к. — Адрес: нашлось... Департамент АИС ГЗК и ин... +

аегз.кз/aegz.kz/content/maps/ Поиск

Внутренний портал БОЕВОЙ Электрон... ИИС ЦОНГО МОНИТОРИНГ ИТГО конус5 RDZardem

 **Управление**
Земельного кадастра и Автоматизированной информационной системы государственного земельного кадастра

Войти Рус

Центр поддержки Прейскурант цен Земельные споры Свободные земли Поиск по сайту

Земельные участки

Кадастровая карта

- Амангельдинский (272)
- Аркалык (282)
- Аулиекольский (188)
- Денисовский (187)
- Жангельдинский (276)
- Житикара (192)
- Житикаринский (179)
- Камыстинский (180)
- Карабалыкский (182)
- Карауский (181)
- Костанай (193)
- Костанайский (183)
- Лисаковский (194)**
- Мендыкаринский (185)
- Наурузумский (186)
- Рудный (195)
- Савьяковский (190)

Кадастровый номер x Q

Масштаб 1:2585

12-194-003-094

12-194-003-111

12-194-003-110

12-194-003-009

12-194-003-448

Сайт разработан с целью оптимизации процесса обучения и сертификации специалистов кадастровой службы. Носит информационно-справочный характер.
© 2005–2022 г. «АИС ГЗК».

КОНТАКТЫ
8(7172) 95-50-38 внтр 347

АДРЕС
г. Нур-Султан, пр. Кабанбай батыра 17

пущк Входящие - Мо... Департамент А... Постановления...

RU 9:56

Документы, подтверждающие стоимость проекта

https://citisnab.kz/g4976254-suhie-smesi-premix?utm_source=google&utm_medium=cpc&utm_term=%D0%BA%D1%83%D0%BF%D0%B8%D1%82%D1%8C%20%D1%81%D1%82%D1%80%D0%BE%D0%B8%D1%82%D0%B5%D0%BB%D1%8C%D0%BD%D1%8B%D0%B5%20%D1%81%D0%BC%D0%B5%D1%81%D0%B8&utm_content=g&google_ad=574146035927&utm_campaign=%D0%A1%D1%83%D1%85%D0%B8%D0%B5%D0%A1%D0%BC%D0%B5%D1%81%D0%B8&gclid=CjwKCAjwwL6aBhBIEiwADycBIFM89J_rtcZOmDJHBvqeo3XOlodwCCeqKM9hmkfmYXIUehlg0jd70hoC8_4QAvD_BwE

https://megasnabgroup.kz/cement?gclid=CjwKCAjwwL6aBhBIEiwADycBIMYb-xG9FJtSSqHvQtwwU0EZrVV3uYsjShFqe8IXkkDylhv3wOTw9RoC2AgQAvD_BwE

<https://www.olx.kz/d/obyavlenie/bruschatka-bordyur-porebrik-peskoblok-IDI5yDk.html>

Rascenki.rz

<https://market.kz/dom-dacha/remont-stroitelstvo/stroymaterialy/k>

Согласие с ограничением ответственности

Я, Вальтер Наталья Михайловна, выражаю свое согласие, с тем, что качество проекта «Tugan Qala» зависит от проектной команды в первую очередь, а возможность его реализации – от результатов голосования.

Вальтер Н.М.

21,10,2022

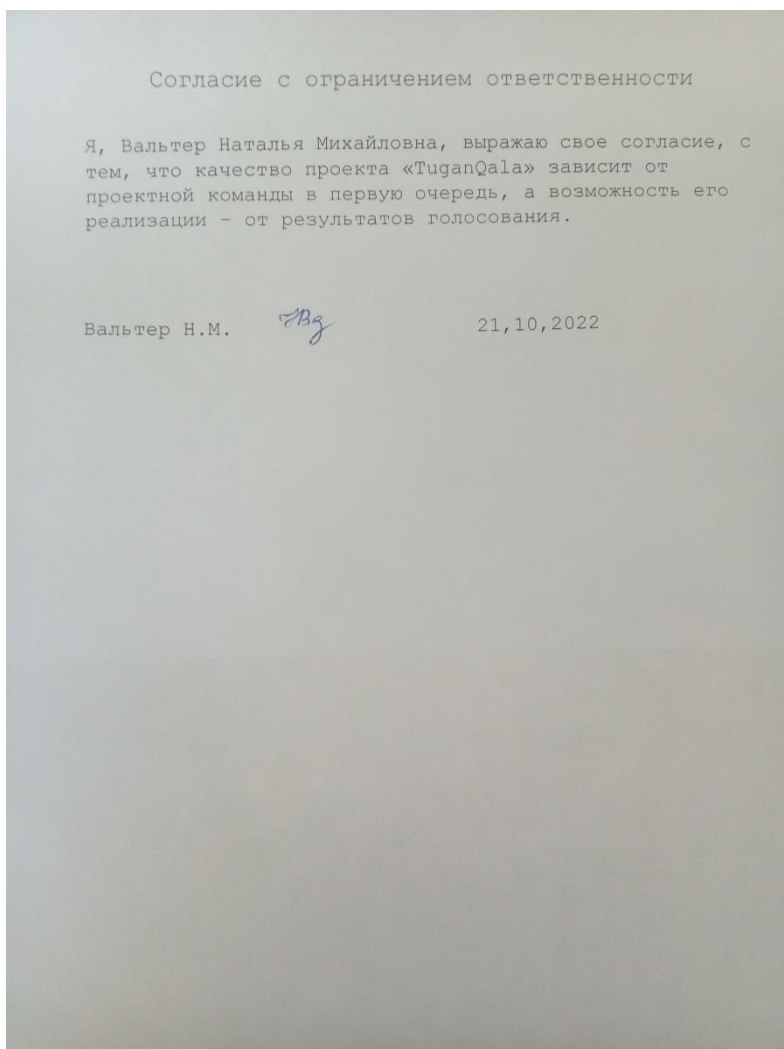

Эскизы (рисунки), характеризующие внешний вид и функциональность объекта

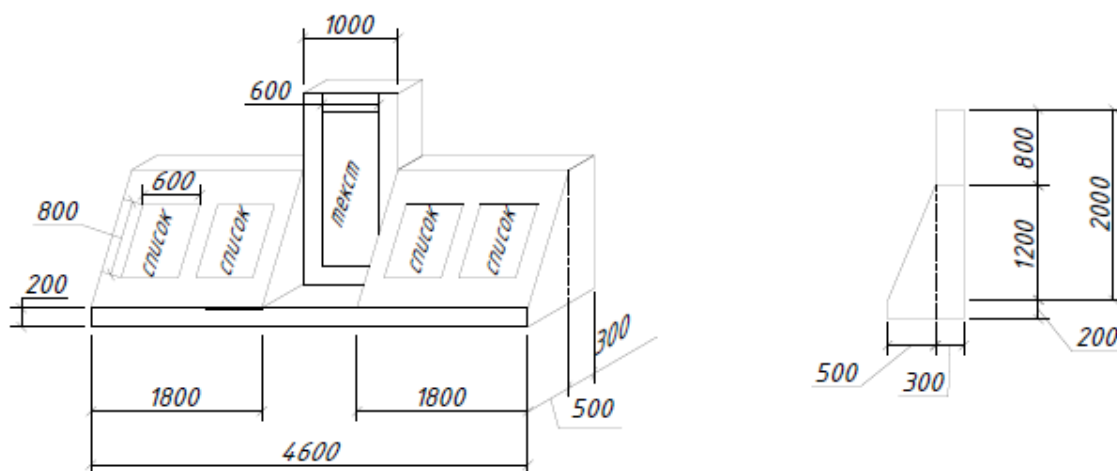

Центральный объект «Аллеи славы» мемориал. Который состоит из 4 мраморных плит в виде книги со списком ветеранов войны, проживавших в посёлке. И 1 ц Центральная плита, слоган или цитата от благодарных потомков. И плита основание композиции, оно же место для возложения цветов. Камеры наблюдения.



Подсветка объекта

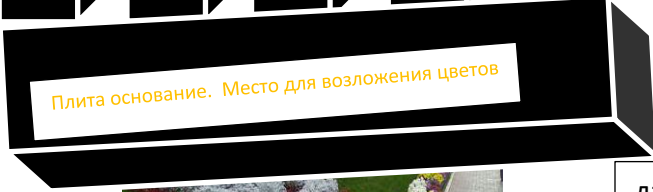
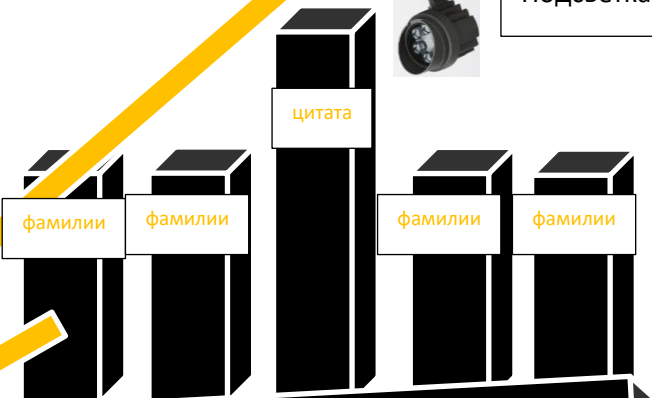

лавочки

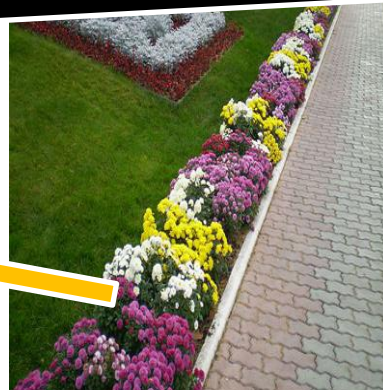

Дорожка, из брусчатки по краям цветник