

Заявка для участия в отборе проектов
«Городской инициативы»
в городе Аксу Республики Казахстан

Установка велопарковок перед местами общего посещения

Направление развития общественной инфраструктуры: ремонт и благоустройство автомобильных дорог, съездов, проездов и парковочных мест

Проектная команда:

1. Вайс Сергей Владимирович

2021 г.
г. Аксу

Заявление о допуске проекта к голосованию

1. НАИМЕНОВАНИЕ ПРОЕКТА ГОРОДСКОЙ ИНИЦИАТИВЫ (ДАЛЕЕ - ПРОЕКТ):

Установка велопарковок перед местами общего посещения.

2. МЕСТО РЕАЛИЗАЦИИ ПРОЕКТА (АДРЕС В Г. N, ОПИСАНИЕ ПРИВЯЗКИ К МЕСТНОСТИ)

- г. Аксу: 1) ул. Пушкина, 72, у «Казахтелекома»;
 2) ул. Астаны, 50, у Казпочты;
 3) ул. Камзина, 16, у аптеки «Керей-фарм»;
 4) ул. Астаны, 1, у колледжа им. Жаяу Мусы;
 5) ул. Ауэзова, 6, у колледжа черной металлургии;
 6) ул. Астаны, 21, у коммунального рынка;
 7) ул. Ауэзова, 56, у лица;
 8) Набережная;
 9) ул. Пушкина, 44, у народного банка;
 10) ул. Пушкина, 24, у аптеки «СП Карад»
 11) ул. Пушкина, 51, у Евразийского банка
 13) ул. Камзина, 61, мн. «Скиф»
 14) ул. Ауэзова, 10 мн. «Скиф»
 15) ул. Ауэзова, 79, мн. «Нива»
 16) ул. Камзина, 61, мн. «Строймарт», «Фудмарт»
 17) и др. основные объекты города Аксу
 Всего 40 шт

3. ОПИСАНИЕ ПРОЕКТА:

3.1 Тип проекта: ремонт и благоустройство автомобильных дорог, съездов, проездов и парковочных мест.

3.2 Описание проблемы, на решение которой направлен проект: Сегодня очень много людей отказываются от авто, и выбирают в качестве средства передвижения велосипед. Но, к сожалению, в нашем городе уделяется мало внимания развития инфраструктуры для приверженцев этого самого экологичного транспорта. Владельцы велосипедов паркуют их везде. При этом пристегивают их и к поручням входа и решеткам и к заборам и так далее, что зачастую загораживает проходы. И для того, чтобы парковка перестала быть стихийной нужна велопарковка.

3.3 Виды расходов по реализации проекта:

№ п/п	Виды работ (услуг)	Полная стоимость (тенге)	Описание
1	Ремонтно-строительные работы (в соответствии со сметой)	0	отсутствуют
2	Приобретение материалов (кроме тех, которые учтены в строке «ремонтно-строительные работы»)	120 000	Анкерные болты 6 шт. на одну велопарковку, Всего – 240 шт.
3	Приобретение оборудования (кроме того, которое учтено в строке «ремонтно-строительные работы»)	2 300 000	Приобретение велопарковок (на 7 мест) – 40 шт.
4	Приобретение услуг	261 064	Монтажные работы
5	Прочие расходы	1 174 520,5	Удорожание услуг вследствие инфляции (7%), Непредвиденные расходы (20%), НДС (12%)
	Итого	3 855 584,5	

3.4 Ожидаемые результаты:

Жителям города любых возрастов, владеющим велосипедами будет комфортно и безопасно оставлять свои средства передвижения в общественных местах, появится больше владельцев этого экологичного транспорта, что снимет нагрузку на автомобильные дороги. Поскольку будет специальное место для парковки велосипеда в местах общего посещения, стихийность устранилась и пешеходам будет так же комфортно передвигаться без препятствий.

4. **ПОЛЬЗОВАТЕЛИ ПРОЕКТА:**

Люди любых возрастов, передвигающиеся на велосипедах.

Число прямых пользователей (человек): 1000.

5. **ЭКСПЛУАТАЦИЯ И СОДЕРЖАНИЕ ОБЪЕКТА ОБЩЕСТВЕННОЙ ИНФРАСТРУКТУРЫ, ПРЕДУСМОТРЕННОГО ПРОЕКТОМ НА ПЕРВЫЙ ГОД:**

№ п/п	Расходы по эксплуатации и содержанию объекта общественной инфраструктуры, предусмотренного проектом	Бюджет акимата, тенге	Денежные средства организаций (физических лиц), тенге	Итого, тенге
1	Текущий косметический ремонт (покраска, проверка технического состояния, замена на новые конструкции)	200000		
	Всего	200000		

6. **ПЛАНИРУЕМЫЙ СРОК РЕАЛИЗАЦИИ ПРОЕКТА: 30 ДНЕЙ**

7. **К ЗАЯВЛЕНИЮ ПРИЛАГАЮТСЯ ДОКУМЕНТЫ (КОПИИ ДОКУМЕНТОВ, ЗАВЕРЕННЫЕ В УСТАНОВЛЕННОМ ПОРЯДКЕ, ОФИЦИАЛЬНЫМ ДОЛЖНОСТНЫМ ЛИЦОМ ИЛИ ЗАЯВИТЕЛЕМ):**

1. Краткая аннотация проекта «Городская инициатива» – на 1 л.
2. Фотографии и снимки места размещения объекта – на 4 л.
3. Технический проект – на 1 л.
4. Копии документов, заверенные представителем акимата района или другим уполномоченным в установленном порядке должностным лицом, подтверждающие право государственной собственности – на 1 л.
5. Документы, подтверждающие стоимость проекта – на 2 л.
6. Согласие с ограничением ответственности – на 1 л.
7. Эскизы (рисунки), характеризующие внешний вид и функциональность объекта – на 1 л.
8. Описание функциональности объекта, вариантов его использования – на 1 л.

Всего на 12 листах.

8. **СВЕДЕНИЯ О ПРОЕКТНОЙ КОМАНДЕ:**

8.1 Заявитель: Вайс Сергей Владимирович

8.2 состав проектной команды:

Вайс Сергей Владимирович

(подпись заявителя)

Контактный телефон: 8-701-937-70-38;

Эл. почта: vsts76@gmail.com;

Почтовый адрес: город Аксу, ул. Набережная 21

Дата: _____ 2021 года

Краткая аннотация о проекте «Городская инициатива» для размещения на титульной странице для голосования и на Портале проекта

За последние годы в городе Аксу многократно возросло количество людей активно использующих велосипеды. Но, к сожалению, в нашем городе уделяется мало внимания развитию инфраструктуры для приверженцев этого самого экологичного транспорта. Очень часто как дети так и взрослые пытаются куда то поставить, облокотить, положить велосипед ради того что бы пешком прогуляться по парку, набережной или зайти не на долго в магазин либо учреждение. На сегодняшний день отсутствие велопарковок создает неудобство для горожан.

Для реализации проекта необходимо изготовить или закупить велопарковки.

Ориентировочное количество 40штук. Установка разрозненно по всему городу, около особо посещаемых общественных мест. Ориентировочная стоимость проекта 3 200 000 тенге. Необходимая площадь для парковки (с учетом размещаемых велосипедов) – 9м² (площадка 3м*3м) располагаемая в пределах дворовой территории

Фотографии и снимки места размещения объекта со спутника

1) ул. Пушкина, 72, у «Казактелекома»;



5) ул. Ауэзова, 6, у колледжа черной металлургии;

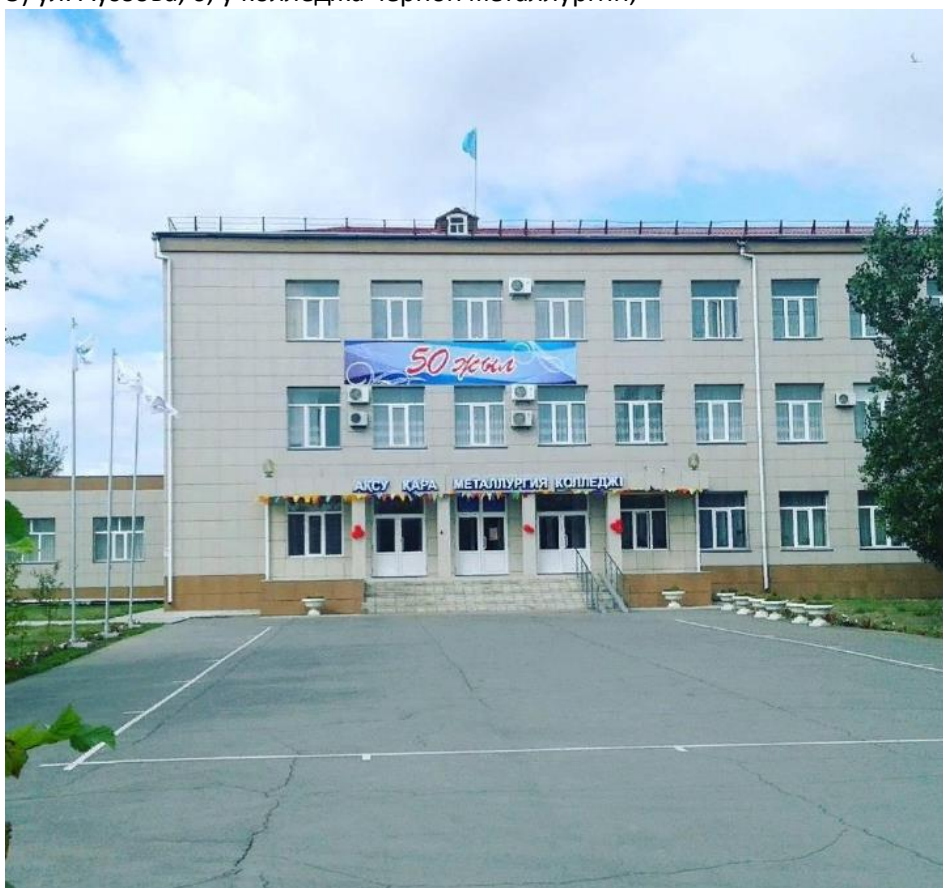

7) ул. Ауэзова, 56, у лица;



8) Набережная;



9) ул. Пушкина, 44, у народного банка;



11) ул. Пушкина, 51 у Евразийского банка









Технический проект

2. Калькуляция стоимости

№	Раздел / подраздел	Пояснение	Тыс. тенге, включая все налоги и сборы
1	Приобретение (изготовление) оборудования		
1.1	Оборудование	Приобретение ВП (на 7 мест) Цена согласно КП – 57500 тенге	57 500*40= 2 300 000
1.2	Материалы	Анкерные болты 6 шт на одну ВП *500 тенге	6*40*500= 120 000
1.3	Монтажные работы	Трудоемкость на 1 ВП = 5 человека-часа Ср.зар/плата по Павлодарской области (стат.агенство) 232 347 тенге /178 = 1305,32 тенге 1305*5*40	261 064
		Удорожание материалов, услуг в следствии инфляции 7%	187 674,5
	Итого по разделу		2 868 738,5
		Непредвиденные расходы 20%	573 747,7
	Итого с учетом непредвиденных расходов		3 442 486,2
		НДС 12%	413 098,3
	Всего		3 855 584,5

ОСНОВНЫЕ СОЦИАЛЬНО-ЭКОНОМИЧЕСКИЕ ПОКАЗАТЕЛИ

	Население (на 1 мая 2021 года, тыс. человек)	18 962,9		ВВП (предварительные данные, январь-март 2021 года, %)	98,5
	Инфляция (май 2021 года к декабрю 2020 года, %)	3,5		Инфляция (май 2021 года к апрелю 2021 года, %)	0,7
	Уровень безработицы (I квартал 2021 года, %)	4,9		Среднемесячная заработная плата* (май 2021 года, тенге, оценка)	232 347

Копии документов, заверенные представителем акимата района или другим уполномоченным в установленном порядке должностным лицом, подтверждающие право государственной собственности на объект общественной инфраструктуры

Документы не требуются, так как проект не предусматривает ремонтно-строительных работ и регистрации участка в кадастре.

Документы, подтверждающие стоимость проекта

ЖК «ТАМАША»
050000, ҚР Алматы қаласы
Сатпаева к. 111А, 6п
E-mail: darkhan.aimurziyev@gmail.com
тел.: +7 775 300 3604

ИП «ТАМАША»
050000, РК г. Алматы
ул. Сатпаева 111А, кв. 6
E-mail: darkhan.aimurziyev@gmail.com
тел.: +7 775 300 3604

ИНН 911015351158, Расчетный счет: KZ88722S000002182698
АО «KASPIBANK» г. Алматы БИК банка CASPKZKA

День: 16.06.2021г.

Ценовое предложение

№	Наименование	Ед. изм	Кол-во	Цена за единицу с НДС в тенге	Сумма без НДС в тенге
1	Велопарковка на 7 мест, (2м*0,9м*0,5м) 	шт	1	57 500	57 500
	Итого				57 500

Примечание:

Доставка осуществляется в течении 3-5 рабочих дней с момента оплаты

Условия оплаты 100% предоплата

Все расчеты производятся в тенге.

Гарантия на весь товар 1 год

Все цены действительны только на указанное количество.

Частичный заказ является поводом для пересмотра данного коммерческого предложения

Руководитель



Аймурзиев Д.М.

Проект Вайс Сергея

	Приобретение велопарковок (40 шт)		
АНАЛИЗ по сметной стоимости проекта Прокопьева(ориентировочная стоимость реализации проекта)			
№п/п	Наименование услуг/затрат/ТМЦ	Стоимость,тенге без НДС	Комментарии
1	Предлагаемая стоимость проекта	3 442 486,00	Стоимость предложена участником конкурса
2	Всего стоимость проекта после проведения анализа, тенге без НДС	3 442 486,00	
3	НДС 12%	413 098,32	
4	Всего стоимость проекта после проведения анализа, тенге с НДС	3 855 584,32	
Заключение: Стоимость проекта ориентировочная в пределах нормы выделенного бюджета, соответствует рыночной.			
Анализ выполнен:			
	Специалист	15.07.2021г	Осиновская Л.Е.

Согласие с ограничением ответственности

Я, Вайс Сергей Владимирович, выражаю свое согласие, с тем, что качество проекта «Городская инициатива» зависит от проектной команды в первую очередь, а возможность его реализации – от результатов голосования.

Эскизы (рисунки), характеризующие внешний вид и функциональность объекта

Схема велопарковки

Занимаемая площадь: 2 м. х 4м. (с учетом велосипеда)
Диаметр труб: 50 мм.

Кол. мест: от 6 до 12

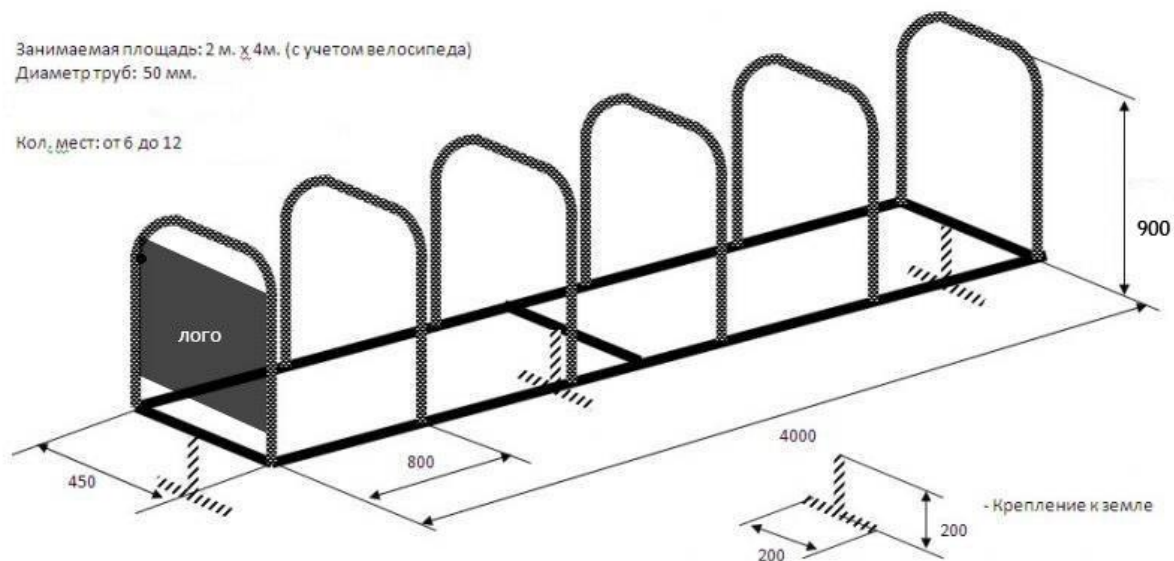

Описание функциональности объекта, вариантов его использования

Основная функция: Возможность безопасно парковать велосипеды для владельцев велосипедов и косвенно обычных граждан, т.к. не будет мешать свободному проходу.